

Schweißmasten

Motorisch verstellbar – TEA-200 Serie

- ↑
↓
 Verfahrweg vertikal:
mm 2000
- ⚙️
 Bedienung:
manuell / motorisch
- ←
→
 Verfahrweg horizontal:
mm 2000
- ⚖️
 Belastung Baumende:
kg 30

Eigenschaften

- Schweißmast zum MIG/MAG bzw. zum Plasma Schweißen.
- Schwenkbar um 360°
- Genügend Platz für Kaltdrahtvorschubgerät

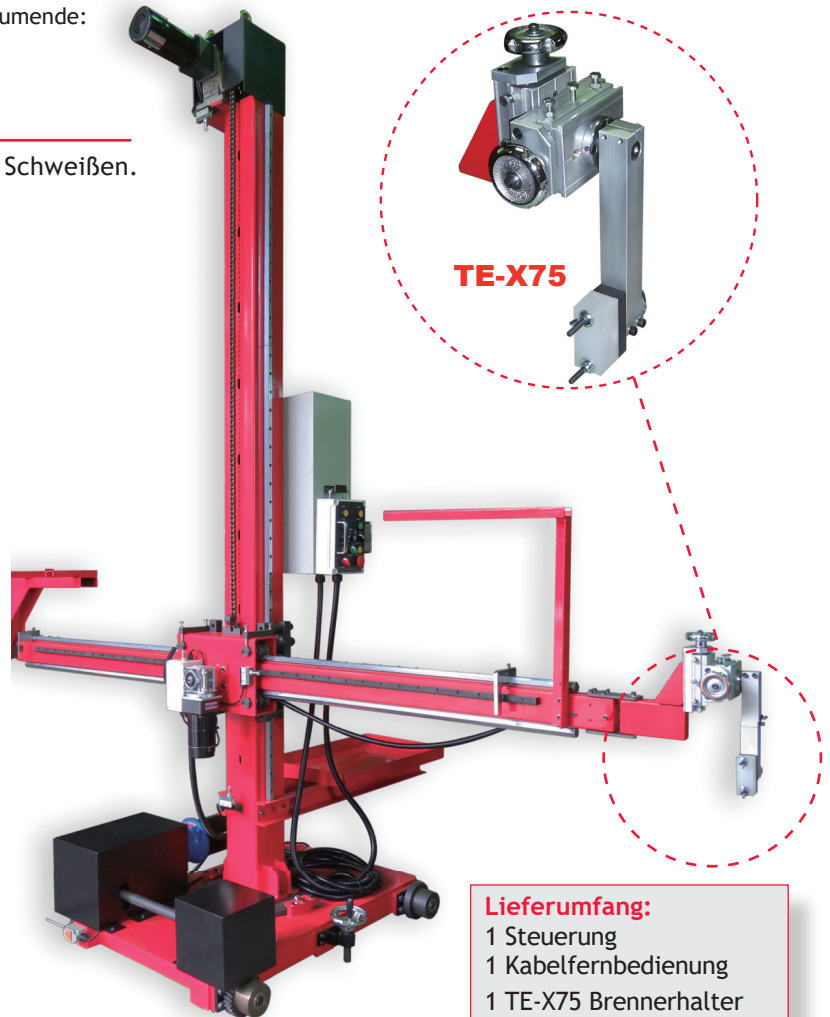
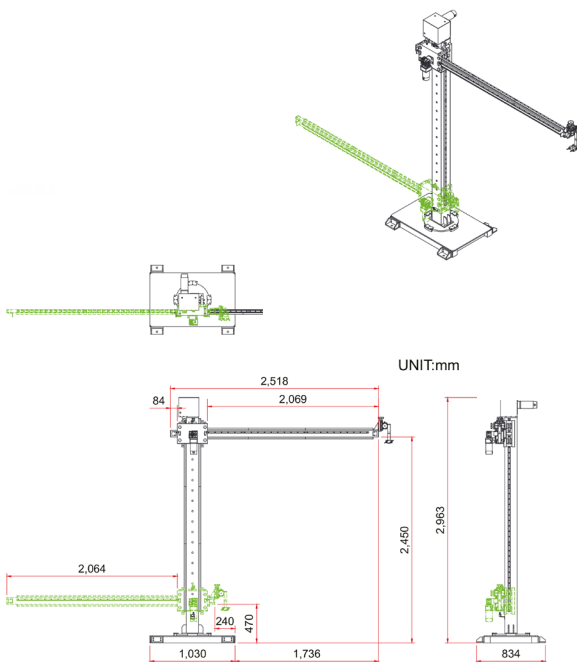

Lieferumfang:
 1 Steuerung
 1 Kabelfernbedienung
 1 TE-X75 Brennerhalter

Modell	TEA-200BP	TEA-200TC	TEA-200TCM
Netzspannung	AC220V12A/50;60Hz / 1Ø		AC220V /20A/50;60Hz / 1Ø
Horizontaler Hub	2000 mm		
Horizontale Geschwindigkeit	50-1500 mm/min.		
Horizontaler Antrieb	DC100W DC Motor		
Vertikaler Hub	2000 mm		
Vertikale Geschwindigkeit	800 mm/min.		
Vertikaler Antrieb	DC150W DC Motor		
Max. Belastung Auslegerende	30 Kg		
Drehwinkel	360°		
Drehantrieb	Ausleger schieben		
Installation	auf den Boden	auf Schiene	
Bedienung	nicht vorhanden	manuell	motorisch
Verfahrgeschwindigkeit Wagen	nicht vorhanden		120-1200 mm/min
Antrieb Fahrwagen	nicht vorhanden		DC400W DC Motor
Artikelnummer	02.30.30.10200	02.30.30.10210	02.30.30.10230
Artikelnummer SPS	02.30.30.10202	02.30.30.10212	02.30.30.10232