

Schweißmasten

Motorisch verstellbar – TEA-3030 und TEA 4040

Verfahrweg vertikal:
4.000 mm

Bedienung:
motorisch

Verfahrweg horizontal:
4.000 mm

Belastung Baumende:
120kg

Eigenschaften

- Schwenkbar um 180°.
- Brennerpositionierung motorisch (vertikal/horizontal).
- Einfache Montage.
- Hohe Stabilität.
- Führung über Linearschlitten und Kreuzsupport.

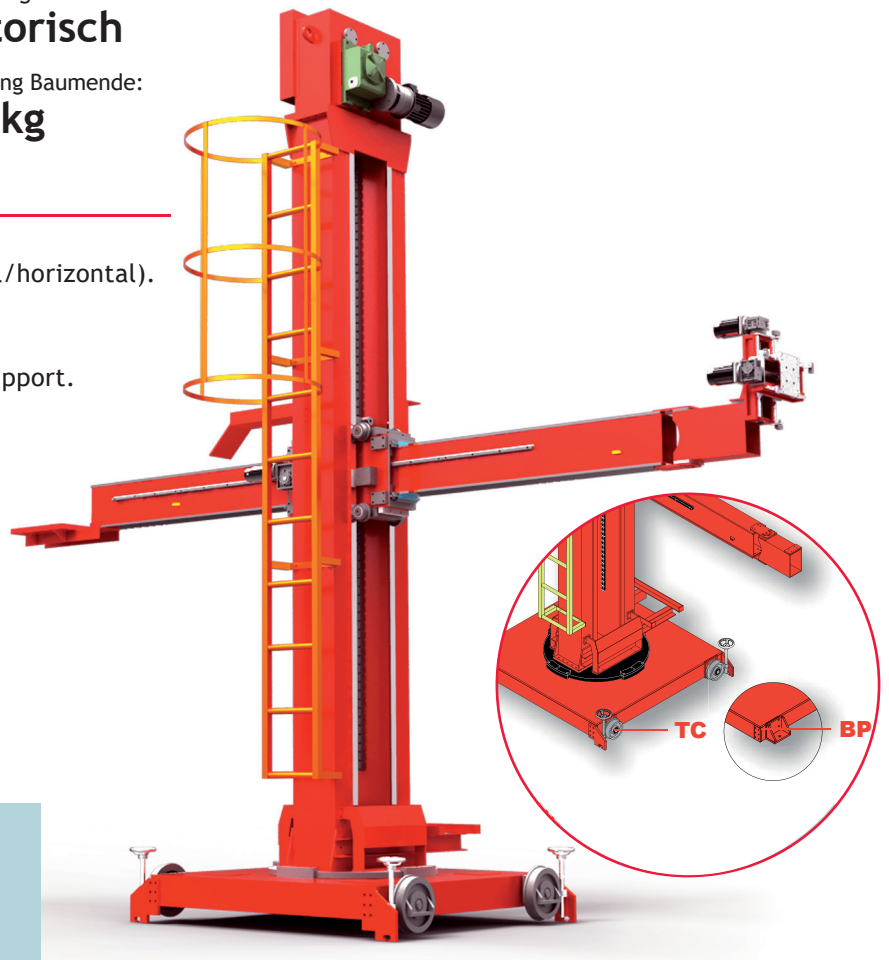
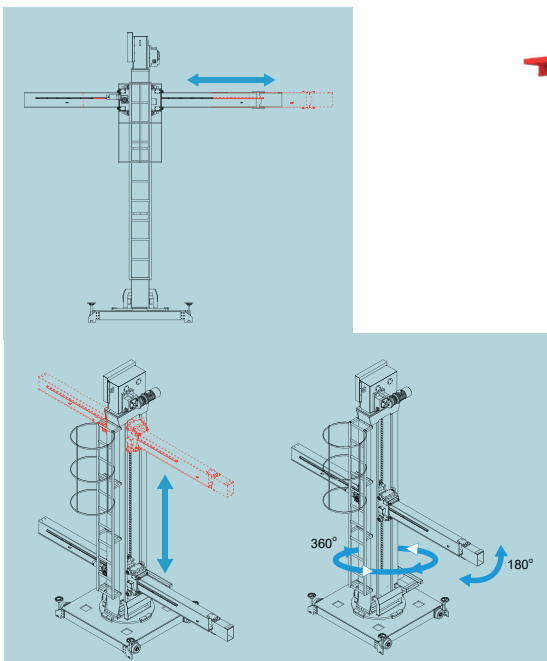

Lieferumfang:
1 Steuerung
1 Kabelfernbedienung

Modell	TEA-3030BP	TEA-3030TC	TEA-4040BP	TEA-4040TC
Horizontaler Hub	3000 mm		4000 mm	
Horizontale Geschwindigkeit	150 - 1500 mm/min.			
Arm-Drehwinkel	180°			
Ausleger Vertikalhub	3000 mm		4000 mm	
Ausleger Vertikale Geschw.	800 mm/min.			
Max. Belastung Ausleger	120 Kg			
Drehwinkel	360°			
Baum Drehantrieb	Ausschub des Auslegers			
Installation	auf dem Boden	auf Schiene	auf dem Boden	auf Schienen
Bewegung	nicht verfügbar	Ausschub Baum	Ausschub Baum	
Schienen Typ	nicht verfügbar	15 kg Schiene	nicht verfügbar	15 kg Schiene
Steuerung	Handfernbedienungsbox / 10 m Kabel			
Leistung	V1 : AC220V/12A/60HZ/3phase V2 : AC380V/10A/50HZ/3phase V3 : AC440V/10A/60HZ/3phase			