

Schweißmasten

Motorisch verstellbar – TEA-200 Serie

- ↑
↓
 Verfahrweg vertikal:
mm 2000
- ⚙️
 Bedienung:
manuell / motorisch
- ←
→
 Verfahrweg horizontal:
mm 2000
- ⚖️
↓
 Belastung Baumende:
kg 30

Eigenschaften

- Schweißmast zum MIG/MAG bzw. zum Plasma Schweißen.
- Schwenkbar um 360°
- Genügend Platz für Kaltdrahtvorschubgerät

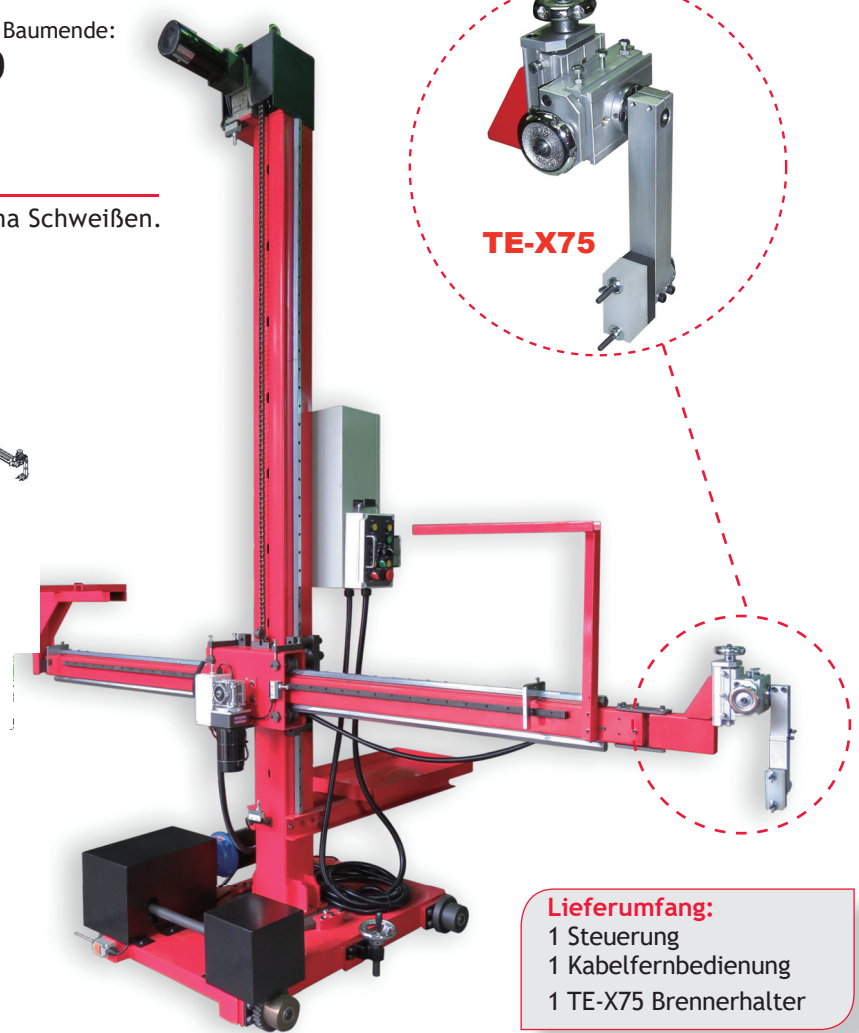
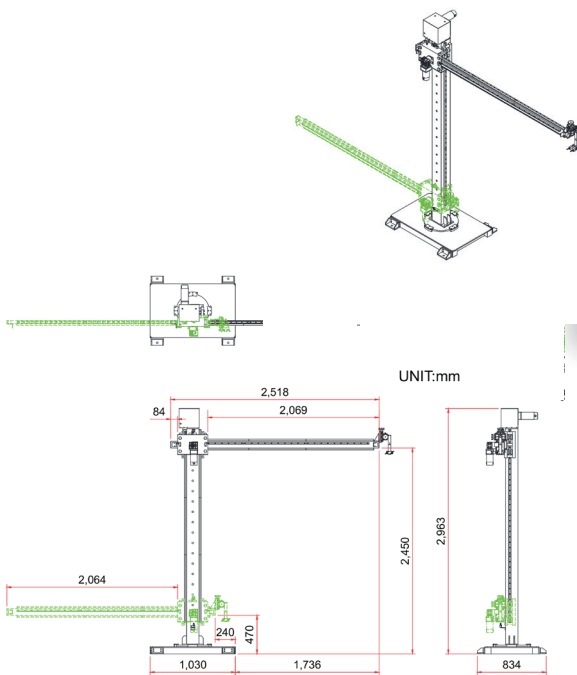

Lieferumfang:
 1 Steuerung
 1 Kabelfernbedienung
 1 TE-X75 Brennerhalter

| Modell | TEA-200BP | TEA-200TC | TEA-200TCM |
|------------------------------|------------------------|----------------|---------------------------|
| Netzspannung | AC220V12A/50;60Hz / 1Ø | | AC220V / 20A/50;60Hz / 1Ø |
| Horizontaler Hub | 2000 mm | | |
| Horizontale Geschwindigkeit | 50-1500 mm/min. | | |
| Horizontaler Antrieb | DC100W DC Motor | | |
| Vertikaler Hub | 2000 mm | | |
| Vertikale Geschwindigkeit | 800 mm/min. | | |
| Vertikaler Antrieb | DC150W DC Motor | | |
| Max. Belastung Auslegerende | 30 Kg | | |
| Drehwinkel | 360° | | |
| Drehantrieb | Ausleger schieben | | |
| Installation | auf den Boden | | auf Schiene |
| Bedienung | nicht vorhanden | manuell | motorisch |
| Verfahrgeschwindigkeit Wagen | nicht vorhanden | | 120-1200 mm/min |
| Antrieb Fahrwagen | nicht vorhanden | | DC400W DC Motor |
| Artikelnummer | 02.30.30.10200 | 02.30.30.10210 | 02.30.30.10230 |
| Artikelnummer SPS | 02.30.30.10202 | 02.30.30.10212 | 02.30.30.10232 |