

Stützböcke

Stützbock bis 1000 kg Traglast

Stützbock RVE 1

Eigenschaften

- Das Modell RVE-1 ist für das Transportieren von Rohren konzipiert.
- Das Modell RVE-1 ist mit 1000 kg Belastung standardmäßig erhältlich.
- Das Modell RVE kann auf Kundenwunsch in verschiedene Durchmesser und Längen produziert werden.
- Das Modell RVE-1 ist in erster Linie für die Zuführung von Rohren in horizontalen, vertikalen und winkligen Bereichen bei der Verlegung von Rohren über große Entfernungen konzipiert.
- Eine unverzichtbare Lösung auf Baustellen und Arbeitsbereichen.
- Bediener können effektiver und effizienter arbeiten.

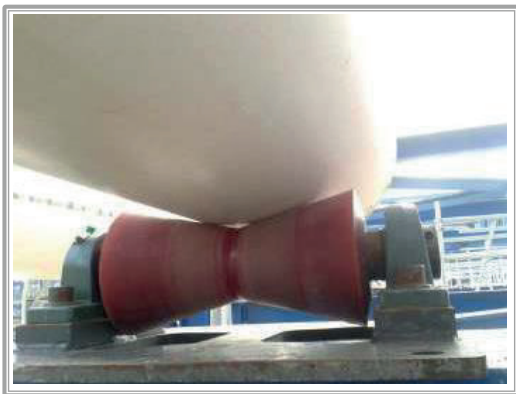

| Model | Symb. | RVE-1 |
|-------------------------------|-------|--------------|
| Belastung | | 1000 kg |
| Min. - Max. Drehdurchmesser Ø | | 100 - 600 mm |
| Breite | A | 400 mm |
| Länge | B | 380 mm |
| Gewicht | | 37 kg |

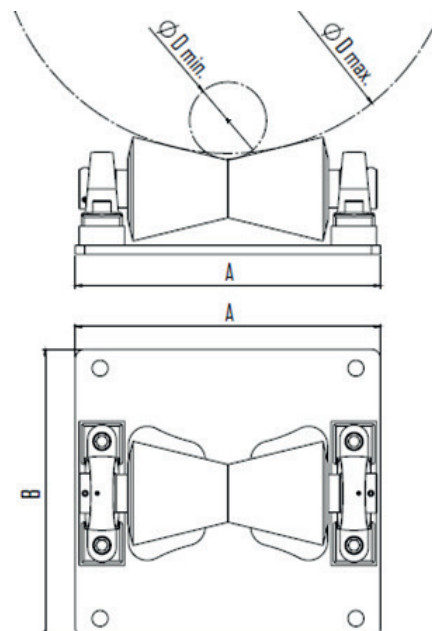

PREIS
NUR AUF
ANFRAGE!