

Drehtische PRO-Line

Schweißpositionierer PRO 1

mit 20 mm Hohlwelle

Eigenschaften

- Der Drehtisch PRO 1 besitzt eine präzise Antriebseinheit mit Planscheibe, welche auf einem stabilen Bodenständer montiert ist.
- Die Kippkonsole bietet die Möglichkeit, das Werkstück über einen Schwenkbereich von 0° – 90° in die gewünschte Schweißposition zu bringen.
- Die Drehbewegung erfolgt über einen Gleichstromgetriebemotor mit Schneckengetriebe und ist stufenlos regelbar.
- Der Drehteller hat einen Durchmesser von 300 mm. Die Oberfläche ist verchromt zum Schutz gegen Schweißspritzer.
- Leicht zu bedienendes Kontrollfeld.
- Das Einstellen der Drehgeschwindigkeit und Drehrichtung erfolgt an der Maschine.
- **Start/Stop über ortsunabhängigen Fußschalter.**
- **2-Takt/4-Takt wählbar.**
- Steuert ebenfalls Schweißen start/stopp
- HF-geschützt.



Lieferumfang:

- 1 Steuerung (integriert)
- 1 Fußschalter



Modell

PRO 1

Netzspannung	AC 230 V/50 Hz
Masseanschluss	300 A/100 %
Kippbereich	0° – 90°
Drehtellerdurchmesser	300 mm
Hohlwelle	20 mm
Befestigungslochkreis Ø	110mm bis max. 264 mm
Schlitzbreite Drehteller	14 mm
Drehzahl	A: 0,2 – 2 rpm B: 1,2 – 12 rpm
Drehmoment	A: 24,5 Nm B: 4,4 Nm
Drehrichtungen	rechtsdrehend/ linksdrehend
Max. Belastung A	100 kg
Maße (L x B x H) mm	480 x 325 x 470
Gewicht	50 kg
Artikelnummer	02.30.01.10020

Randnotiz

passendes Dreibackenspannfutter Chuck 160D,
Chuck 200D, Cuck 300 JW

Drehtische PRO-Line

Schweißpositionierer PRO 1

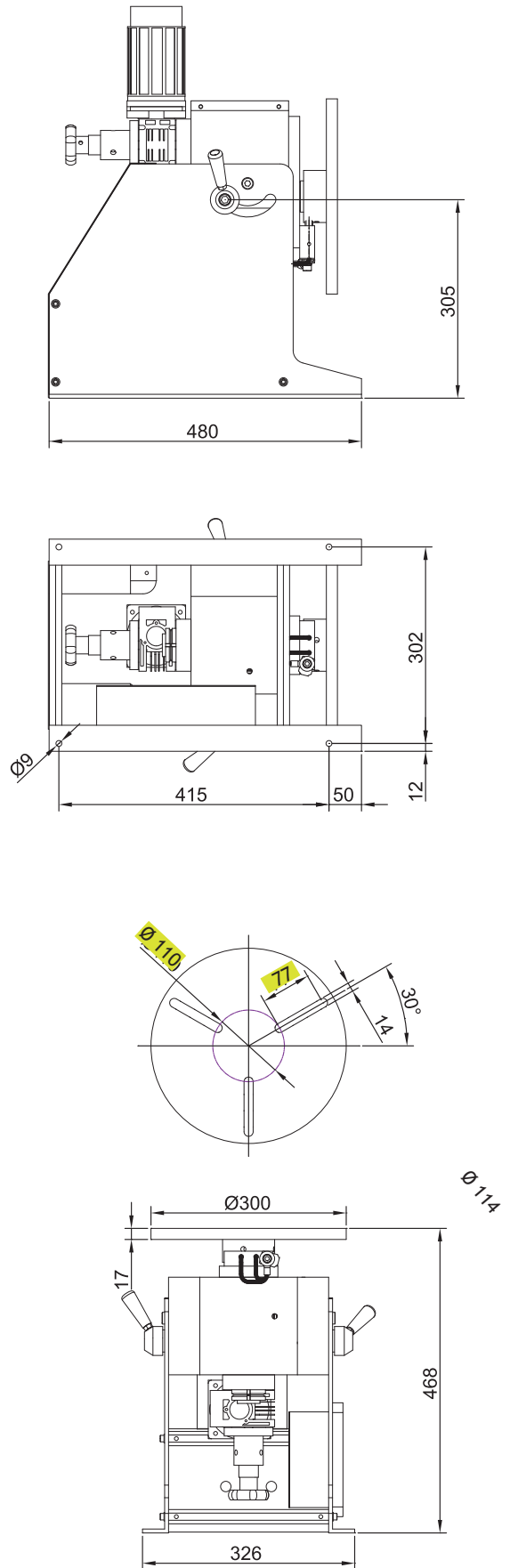
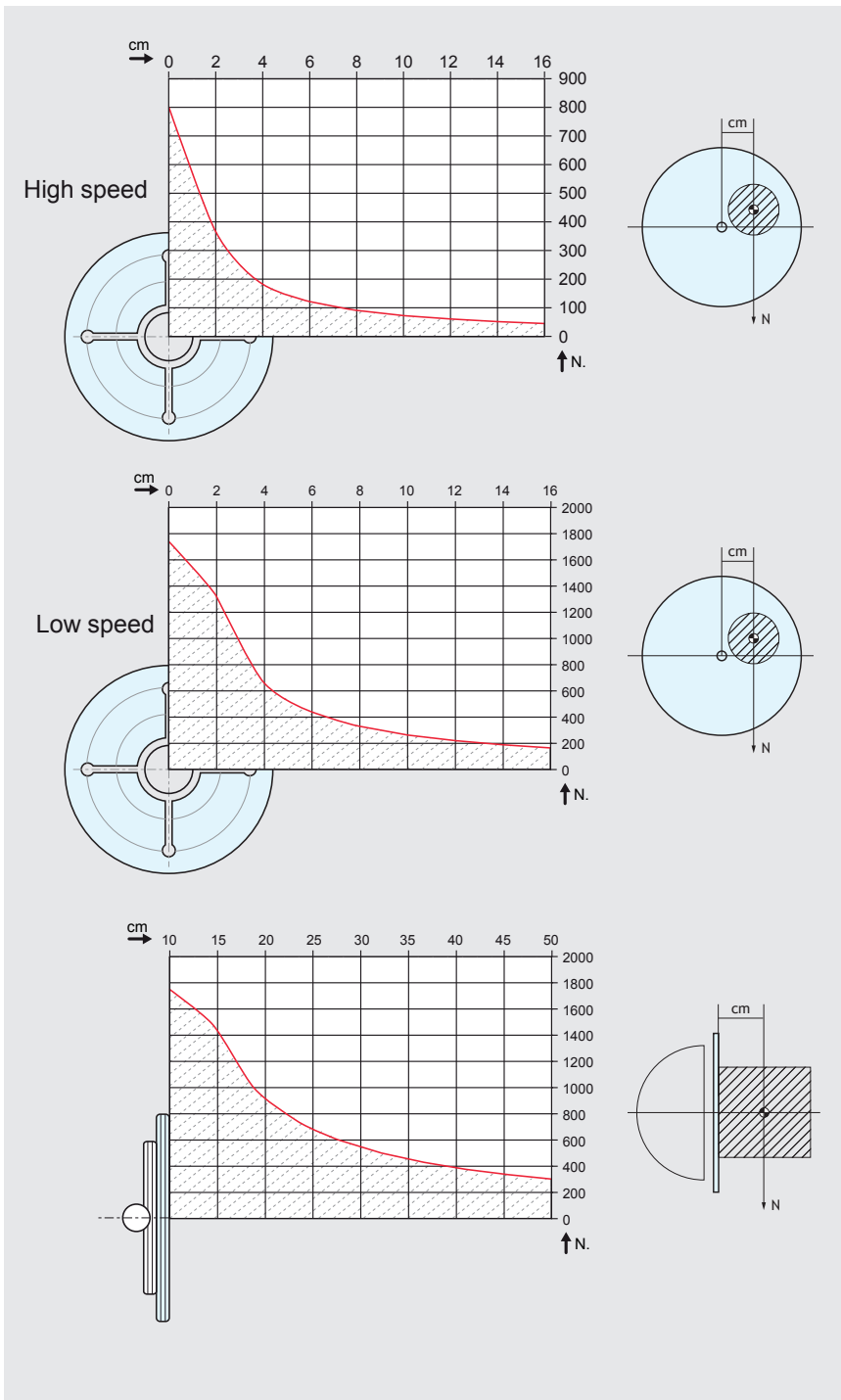

Bitte beachten Sie stets bei der Auswahl Ihres Positionierers:

- den Masseschwerpunkt Ihres Werkstücks
- das Eigengewicht des Spannmittels