

Behälterdrehvorrichtungen

Höhenverstellbare Rollenbockserie HGKH Serie

Eigenschaften

- Die Behälterdrehvorrichtung Modell HGKH mit Fuß bietet eine wirtschaftliche und praktische Lösung für das Rundschweißen von zylindrischen Teilen mit variablem Durchmesser.
- Robuste Stahl-Schweißkonstruktion
- Höhenverstellbar
- Die Bediener der Behälterdrehvorrichtung mit Fuß des Modells HGKH können mit Hilfe einer präzisen Befehlssteuerung Werkstücke leicht im Uhrzeigersinn (CW) oder gegen den Uhrzeigersinn (CCW) mit genau kontrollierten Geschwindigkeiten drehen.
- Dank der höhenverstellbaren Füßen läßt sich eine optimale Arbeitshöhe erzielen.

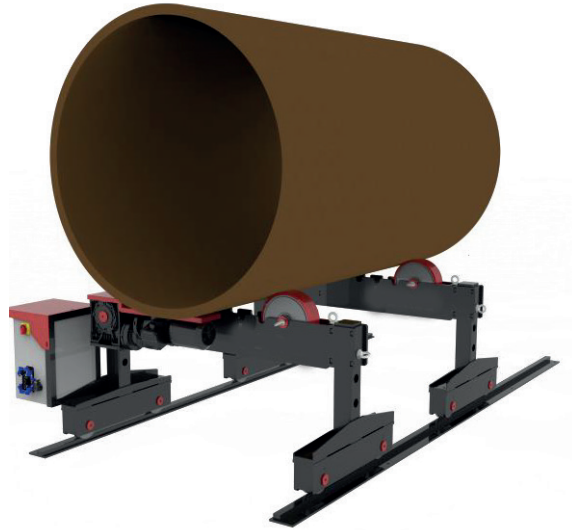

PREIS
NUR AUF
ANFRAGE!

Optionale Steuergeräte

DFPSE

Doppelfußschalter
+Stick+ Not-Aus (3 m)



OHC

Über Kopf aufhängbare Steuerung



MP

Haupt-Panel



WRC

Kabellose Fernsteuerung



QR-Code
für mehr
Informationen

Behälterdrehvorrichtungen

Höhenverstellbare Rollenbockserie HGKH Serie

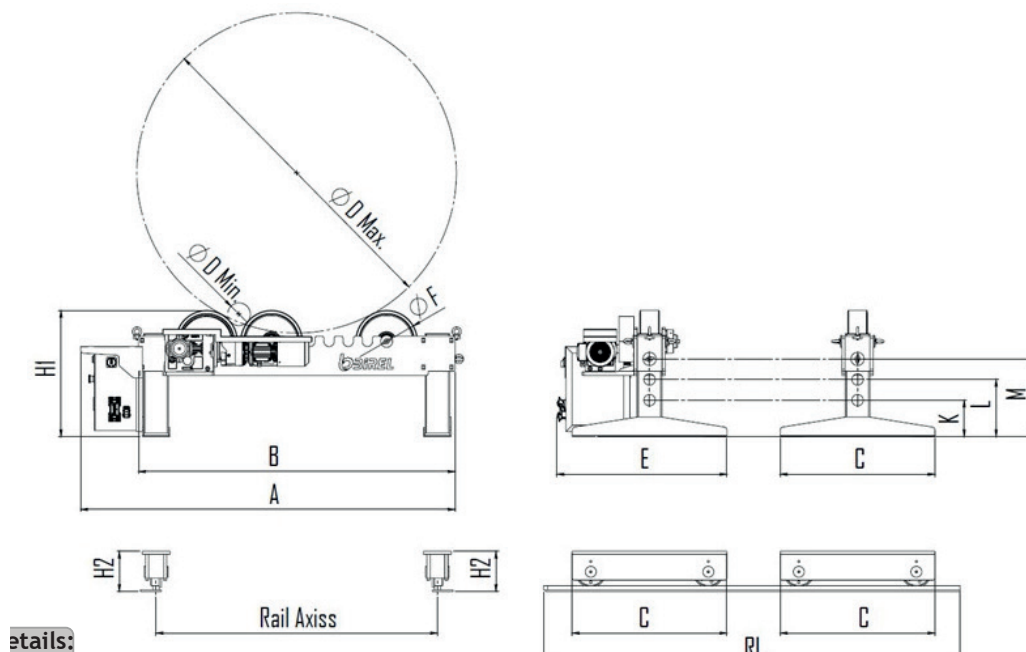

Model	HGKH-3	HGKH-5	HGKH-8	HGKH-10
Kapazität	3000 kg	5000 kg	8000 kg	10 000 kg
Max. Last (Antriebseinheit)	1500 kg (t/Einheit)	2500 kg (t/Einheit)	4000 kg (t/Einheit)	5000 kg (t/Einheit)
Max. Belastung (Mitlaufeinheit)	1500 kg (t/Einheit)	2500 kg (t/Einheit)	4000 kg (t/Einheit)	5000 kg (t/Einheit)
Anzahl Radantrieb	1	1	1	1
Drehgeschwindigkeit	150 - 1200 mm/min	150 - 1360 mm/min	150 - 1210 mm/min	150 - 1430 mm/min
Durchmesser Bereich	110 - 1200 mm	110 - 1200 mm	110 - 1420 mm	100 - 1550 mm
Rollen-Durchmesser	230 mm	240 mm	290 mm	300 mm
Rollenmaterial	PU	PU	PU	PU
Länge (Antriebs-Mitlauf-Einheit)	1625 mm	1625 mm	1710 mm	1815 mm
Länge (Mitlaufeinheit)	1340 mm	1340 mm	1430 mm	1535 mm
Breite (Antriebseinheit)	710 mm	720 mm	750 mm	780 mm
Breite (Mitlaufeinheit)	650 mm	650 mm	700 mm	750 mm
Breite (Fahrwagen)	650 mm	650 mm	700 mm	750 mm
Höhe (Antriebs-Mitlaufeinheit)	570 mm	575 mm	590 mm	610 mm
Höhe (Fahrwagen)	160 mm	170 mm	185 mm	195 mm
Schienenachse	1220 mm	1220 mm	1280 mm	1365 mm
Schienenlänge (optional)	3000 mm	3000 mm	3000 mm	3000 mm
Level - 1	358 mm	358 mm	355 mm	377 mm
Level - 2	258 mm	258 mm	255 mm	277 mm
Level - 3	158 mm	158 mm	155 mm	177 mm
Motorleistung	0,25 kW	0,25 kW	0,37 kW	0,37 kW
Gewicht	290 kg	300 kg	400 kg	450 kg
Gewicht (inkl. Fahrwagen)	380 kg	400 kg	560 kg	630 kg